



AIR-COMBI AC 250 / 4000

MADE IN GERMANY

Elsőosztályú felületképzési képesség

Akár 50% anyagmegtakarítás is elérhető a Segítségével, hiszen jóval kevesebb a mellészórt anyag.

Alacsonyabb folyadék nyomásának köszönhetően lassabban használódnak el az adagoló pumpák és a pisztoly fúvókák.

Vízbázisú anyagokhoz is alkalmazható.

Szórás kép állíthatóság.

Alacsony, 120 liter/perc préslevegő felhasználás.



Part-No.: 3202002

Rozsdamentes acél alanyagok



New

Újdonság a tökéletesen tömített forgó csatlakozók alkalmazása. Egyszerűbb, kényelmesebb használat.

Pisztoly szűrővel szerelve.

Folyadék nyomás max. 250 bar (3.557 psi)

Szabályozható tú nyomóerő.

A levegősapkán található speciális furatoknak

Köszönhetően alacsonyabb a mellészórás.

Ingenieur-Büro Kötter GmbH

Am Leveloh 13, 45549 Sprockhövel / Tel.: 02324 / 974330, Fax: 02324 / 974359
E-Mail: info@ibk-technik.de / Internet: www.ibk-technik.de

Magyarországi kizárólagos forgalmazó: **Paint Service Kft.**

H-1163 Budapest
Cziráki u.26-32.
Tel: +36-1-403-9529
Fax: +36-1-402-0901

Szervíz útmutató a 4000 levegő rásegítéses Airless szórópisztolyhoz. (250 bar = 3.557 PSI)

1. Használat:

Pumpás ellátású szórópisztoly magasnyomású (250 bar) felhasználáshoz. Alkalmazása folyadékokkal és minden egyéb szórható alapanyaggal lehetséges, amely megfelel a gyártói javaslatnak.

A munkadarab bevonatolásához a felhasználó kézzel működteti a magasnyomású szórópisztolyt.

2. Bekötési adatok:

a.) A maximális bemeneti préslevegő nyomás 8 bar (114 PSI) , míg az ajánlott üzemi nyomástartomány préslevegő esetében 1,5 – 3 bar (21 – 42 PSI). Az üzemi préslevegő nyomás meghatározása függ a folyadék viszkozitásától, az alkalmazott fúvóka mérettől és a felhasználási típustól, úgymint Airless vagy levegő rásegítéses Airless alkalmazásról van e szó.

b.) A szórópisztoly kesztyű nélkül történő alkalmazását maximum 40 C° folyadék hőmérsékletig ajánljuk.

c.) A szórópisztoly kesztyűben történő alkalmazását maximum 60 C° folyadék hőmérsékletig ajánljuk.

d.) A maximális üzemi folyadék nyomás 250 bar (3.557 PSI) lehet.

3. Anyagfelhasználás és áramlási mérték adatok:

a.) Anyagfelhasználás mértéke – Függ a fúvóka furat méretétől és a folyadék pumpa nyomásától.

b.) Anyag átviteli értékek

Példaként feltüntetett érték:

Üzemi nyomás: 4.0 bar.

Fúvóka méret: 0.23 mm

Folyadék viszkozitás: 45 sec. DIN 4 mm/ 20 C° hőmérsékleten.

4. Préslevegő felhasználás:

A magasnyomású kézi szórópisztoly légszükséglete (maximumra állított préslevegő szabályzóval, 8.poz.)

Körsugár

Lapsugár

1.5 bar = 86.6 liter/ perc.

2.0 bar = 111.7 liter/ perc.

3.0 bar = 158.3 liter/ perc.

1.5 bar = 50.0 liter/ perc.

2.0 bar = 70.0 liter/ perc.

3.0 bar = 104.7 liter/ perc.

Ezen értékek a préslevegős szabályzó (8. Poz) alkalmazásával 80% és 20% közötti mértékben változtathatóak.

5. Beüzemelés:

Gyártási célú használatbavétel előtt a szórópisztoly részeit mint folyadék bemenet és fúvóka, oldószerrel mindenképpen javasolt átmosni.

6. Kezelés:

6.1 Préslevegős, forgatható csatlakozás, (50.poz) G ¼"-os menettel. Ez a csatlakozás látja el a szórópisztolyt a porlasztó levegővel és a körsugár levegővel a szórásképnél.

A tiszta és száraz préslevegő emeli a szóráskép minőségét és meghosszabbítja a kézi pisztoly élettartamát.

6.2 Festék/ anyag bemeneti csatlakozás

(**Figyelem, magas nyomás !!! – Biztonsági intézkedéseket tartsa szem előtt.)**

A 26.poz forgo anyagcsatlakozás, külső menetes G ¼"-os. Csak minőségi, magasnyomásra alkalmazható kivített alkalmazzon. Az anyagnyomás miatt alkalmazzon tömlőből is magasnyomásút.

6.3 A szórópisztolyról:

a.) Működtető billentyű biztosító kart 90 fokkal forgassa lefelé. Ezzel kibiztosítja a szórópisztolyt. 15. Poz.

b.) A működtető billentyűt húzza meg az első fogáspontig. Ekkor a terelő levegő áramlás megindul.13. Poz.

c.) A működtető billentyűt húzza meg teljesen hátsó helyzetig, ezzel megindul a fúvókán keresztül a magasnyomású folyadék áramlás. 13.poz.

d.) A szórási folyamat befejeztével a szórópisztolyt ismét biztosítsa be a biztosító karral.

Forgassa a biztosító kart 90 fokkal felfelé. A működtető billentyűt ebben a helyzetben nem lehet hátrahúzni.

Ahhoz hogy a szórási folyamatot követően megelőzze a fúvóka körül a csepp képződést , alkalmazza csak az a.) pontban leírt terelő levegőt 1-2 másodpercig.

6.4 Szóráskép szabályzás

Porlasztás. A lapsugár szabályzásán keresztül változtatható a porlasztás. 8.Poz. állító kar.
Jobbra forgatás – kevesebb porlasztó levegő – szegényebb porlasztási mérték.
Ballra forgatás – több porlasztó levegő – Nagyobb mértékű porlasztás.

6.5 Működtető billentyű erők nyomásonként változtatva

A működtető billentyű erőt hozzá kell igazítani az anyagnyomáshoz. A belső rugó feszítő ereje 80 – 250 bar között szabályozható.

250 bar – poz. 46. Az állító csavart egészen csavarja be.

80 bar – poz. 46. Az állító csavart csavarjuk egészen ki.

6.6 Lapsugár szabályzás

A lapsugár állításával poz. 9. Az anyagsugár körméretét nyújthatjuk elipszis alakúra.

Jobbra forgatás – kevesebb préslevegő – Alacsonyabb ráhatás a porlasztó levegőre.

Ballra forgatás – több préslevegő – Nagyobb ráhatás a porlasztó levegőre.

6.7 Lapsugár forgatásos beszabályozása

a.) pumpanyomást állítsa nullára – poz. 13 teljesen huzza hátra. – A tömlő belső nyomását így leengedjük.

b.) A szórópisztoly bebiztosítása – a Poz. 15. Biztosító kar 90 fokkal felfelé történő elforgatása .

c.) A levegősapka rögzítő gyűrűjének kézzel történő oldása.

d.) A belső levegősapka kívánt irányba forgatása, poz. 2.

e.) A levegősapka rögzítő gyűrűjének kézzel történő meghúzása.

6.8 Folyadék szűrő kiválasztása.

Ne válasszon a fúvóka furatnál nagyobb rácsközzel rendelkező szűrőt.

6.9 A terelő levegő beállítása.

a.) Csavarozza ki a poz. 45-öt és húzza ki a tüt.

b.) A tű megvezetőt poz. 39-et SW 7-es kulccsal lazítsa fel és közben tartson ellen a tű hátsórésznél poz. 40.

c.) A tű szabályzásával –

Több terelő levegő – Csavarja kintebb a tüt.

Kevesebb terelő levegő – Csavarja bentebb a tüt.

d.) Rögzítse a tüt a poz. 39-es tű megvezető megszorításával. Tartson ellen a tű hátsórésznél.

7. Karbantartás

7.1 Tisztítás

Használat befejezésével, vagy huzamosabb ideig történő használatlanság esetén a szórópisztolyt azonnal Mossa át az adott festékanyaghoz tartozó mosófolyadékkal, oldószerrel.

A mosást végezze addig amíg a pumpán keresztül felszívott mosófolyadék a szórópisztolynál kilépve tiszta nem lesz. Minden esetre kerüljük a szórópisztoly teljesen oldószerbe, mosófolyadékba mártását, áztatását.

7.2 A fúvóka tisztítása

a.) pumpanyomást állítsa nullára – poz. 13 teljesen huzza hátra. – A tömlő belső nyomását így leengedjük.

b.) A szórópisztoly bebiztosítása – a Poz. 15. Biztosító kar 90 fokkal felfelé történő elforgatása.

c.) A levegősapka rögzítő gyűrűjének kézzel történő oldása.

d.) A belső levegősapka egységet vegye ki a pisztolytestből poz. 2. Ezt az egységet fújassa ki tiszta préslevegővel.

e.) Helyezze vissza a belső levegősapka egységet a pisztolytestbe poz. 2.

f.) A levegősapka rögzítő gyűrűjének kézzel történő meghúzása.

7.3 A szűrő tisztítása

A szűrő tisztítását különböző színek alkalmazását megelőzően javasoljuk, valamint a gyártási Alkalmazás befejezésével szintén javasolt a szűrőbetétet kitisztítani az összegyűjtött szennyeződésektől.

- a.) A pumpát állítsuk meg és nyomásmentesítsünk.
- b.) Az adott alkatrészlista szerinti pisztoly festékcsövet a jelölt poz. 25.-nél SW 17-es kulccsal lazítsuk meg. **Figyelem !!!** SW 13-as kulccsal feltétlenül tartunk ellen a pisztoly festékcső felsőrésznél.
- c.) Csavarjuk ki a szűrőt lefelé a festékes csőből.
- d.) Kefével tisztítsa meg a szűrőt. (Ne használjon drótkéfét)
- e.) A szűrő visszahelyezése fordított sorrendben történik, amikor is fokozott figyelmet kell fordítanunk a festékcső felső tömítésének helyes elhelyezkedésére.

7.4 Kenés

Az O-gyűrűket, a tű megvezetését, a tű tömítését és a működtető billentyű csavarzatot napi szinten ajánlott szilikonmentes zsírral kenni.

8. Alkatrészek cseréje. – Minden esetben válasszuk el alkatrészcserét megelőzően a szórópisztolyt az adagoló pumpától.

8.1 A folyadék tű

- a.) A poz. 45 záró részt távolítsuk el.
- b.) A tűt rugóval és tű hátsórésszel együtt vegyük ki hátrafelé a szórópisztolyból.
- c.) Az új tűt rugóval és nyomólemezzel előkészítve helyezzük be a pisztolytestbe.

8.2 Tű tömítés – cylinder tömítés

- a.) A tű kivétele a 8.1-es rész szerint.
 - b.) A működtető billentyű poz.13. tartó csavarját oldja meg poz. 11. És vegye ki a billentyű tengelyt a helyéről Poz. 12.
 - c.) Csavarja ki a feszítő anyát poz. 22.
 - d.) A poz. 52-es csatlakozó betétet húzza ki a testből.
- Figyelem !!!** A csatlakozó betét és a pisztoly test között két O-gyűrű található.
- e.) A tömítő hüvelyt poz 38. , a távtartó csavarzattal poz 37. , a cylinder tömítést Poz 36. És az O-gyűrűket poz 35. Cserélje ki.
 - f.) Az összeszerelés fordított sorrendben történik. A Poz 38. Tömítő hüvelyt ne húzza meg túlzott mértékben.

8.3 Szelep tömítés

- a.) A működtető billentyű leszerelése a 8.b.) szerint.
- b.) A szelep rögzítő tömítést poz. 27 előre csavarozzuk ki.
- c.) A szelep rögzítő tömítést poz. 28 húzzuk ki.
- d.) Helyezzünk be új szelep rögzítő tömítést poz. 28.
- e.) Visszaszerelés fordított sorrendben.

8.4 A fúvóka tartó cseréje

- a.) A levegősapka rögzítő gyűrűt lazítsa meg és csavarja le. Poz. 1
- b.) Vegye ki a pisztolytestből a levegősapka belsőrészt poz. 2
- c.) A fúvóka tartót nyomjuk ki hátrafelé a levegősapka belsőrészből.
- d.) A fúvóka tartót helyezzük teljesen tisztító folyadékba. A csere fúvókát helyezzük be fordított sorrendben a levegősapka belsőrészebe, majd tegyük vissza a levegősapkát a rögzítő gyűrűvel a szórópisztolyra.

Figyelem !!! Minden szétszereléskor állítsa a pumpa nyomást nullára és nyomásmentesítse A szórópisztolyt. Ezt követően javítási munkákhoz minden esetben csatolja le a szórópisztolyt A berendezésről.

8.5 Tömítő alátét sérült

- a.) Csavarjuk le a levegősapka rögzítő gyűrűjét. Poz. 1
- b.) A levegősapka belső rész húzzuk ki. Poz 2
- c.) A tömítő hüvelyt lazítsuk fel poz. 38
- d.) A tűt rugóval és tű hátsórésszel együtt vegyük ki hátrafelé a szórópisztolyból. Poz 45.
- e.) A tömítőcsavart a betét hüvely közepénél egy SW 15-ös kulccsal csavarjuk le és cseréljük a Poz. 5-ös tömítést. A tű végén lévő golyót poz. 33 vizsgáljuk át sérülések után alaposan.
- f.) Összeszerelés fordított sorrendben történik.

9. Általános biztonsági tudnivalók.

A szórópisztolyt mindig úgy kell irányozni hogy az ne mutasson a kezelő vagy más személy, állat felé.

A szórópisztoly kezelésekor fontos hogy a szórási irány megegyezzen a kabin Vagy szórási helyszín elszívási irányával. Megbízható és biztonságos eltérés +/- 90 fok. Soha ne szórjunk az elszívási iránnyal ellentétesen. Soha ne használjuk a szórópisztolyt elszívás vagy szellőztetés nélküli helyiségben tekintettel a tűz és-robbanásveszély kialakulására, valamint az egészség károsító tényezőkre.

A szórás közben alkalmazandó védőfelszereléseket az alkalmazott folyadék vagy festékanyag adatlapja határozza meg.

Soha ne fogja a szórópisztolyt emberre vagy állatra.

Az oldószerek és hígítók extreme esetekben égési sérüléseket okozhatnak a bőrön vagy roncsolhatják a nyálkahártyát. A munkafolyamatok félbehagyásakor vagy a szórási, alkalmazási helyszín elhagyásakor minden esetben szüntesse meg a préslevegő ellátást a berendezés felé.

Figyelem:

A halogénezett szénhidrogének alkalmazása magasnyomású pisztolyban vagy galvanizált felületeken nem kívánt kémiai reakciókhoz vezethet. Az alkatrészek Oxidálódhatnak, amely bizonyos esetekben robbanáshoz vezethet.

Ennek elkerülésére ne alkalmazzon következő összetevőket tartalmazó

Tisztító szereket:

Fluor -szénhidrogének : Fluor-triklórmetán (R-11)

1.1.2 – Triklór - 1.2.2. – fluoretán (r-113)

1.1.2.2- Tetraklór - 1.2- Difluoretán

Klór-szénhidrogének :

Tetraklór-etán - (Perklór-etilén)

Triklór-etán - (Triklór-etilén)

Diklór-metán - (Metilén-klorid)

Ezen anyagok vízzel keveredve svakat alkotnak, melyek megtámadják a szórópisztoly felszínét és alkatrészeit. Ne alkalmazzon a szórópisztollyal semmiféle savat, vagy festéklemaró folyadékot.

A visszanyert mosófolyadékok , hígítók is vehetnek fel nedvességet és így szintén keletkezhetnek savak. A figyelmetlenségből, vagy gondatlanságból származó károsodásokért, sérülésekért felelősséget nem áll módunkban vállalni.

10. Túl magas nyomás:

Rövidebb idejű 10-12 bar nyomástűlések esetén a préslevegős csatlakozásnál és a pisztolytesten belül (250 bar-t meghaladóan) még nem lép fel veszélyes helyzet. A szórópisztoly fúvóka a túlzott nyomás értéket a tű önálló kinyílásával kompenzálni fogja. (**figyelem !!! Ilyen esetben veszélyes anyagáramlás jelentkezhethet a szórópisztoly fúvóka előtt.)**

11. A munkakörnyezetet érintő hangterhelés:

Beállítási tulajdonság – A teljes préslevegő szabályzás Poz. 8-as a maximumra állítva.

Mért értékek:

Körsugár	Lapsugár
1.5 bar = 74 dB/A	1.5 bar = 73 dB/A
2.0 bar = 76 dB/A	2.0 bar = 74 dB/A
3.0 bar = 77 dB/A	3.0 bar = 80 dB/A

A mért értékek a következő mérés technikai szabályozásnak felelnek meg:

3. bekezdés a berendezés biztonsági rendelkezések DIN45635, 1/04.84-es részéből.

12.

Speciális kezelési és szállítási kitételek:

A magasnyomású szórópisztoly nem tartozik a speciálisan kezelendő vagy szállítandó Berendezések közé.

13. Hibák, nem megfelelő működés:

Hiba jelenség	Lehetséges oka	A hiba megoldása
13.1 a szórási folyamat közben visszaesik az anyag áramlás	- A szűrő vagy a pisztoly eldugult - Túl magas anyag viszkozitás - Túlzottan elkopott fúvóka - Túl alacsony az anyagnyomás	- Szűrő vagy a pisztoly tisztítása - Szóráshoz hígítani az anyagot - Új fúvóka tartó egységet betenni - Növelni a pumpa nyomását
13.2 egyenetlen szórási kép	- Dugulás a fúvókában - Pisztoly szűrő eltömődött - Túl nagy fúvóka, vagy túlzott furat kopás - Viskozitás túl magas, nem homogén anyag - Nincsen vagy túl kevés porlasztási segédlevegő - Szennyeződés a levegő furatokban	- Fúvóka tartót kicserélni újra - A szűrőt kitisztítani - Kompletten új fúvókát berakni - Hígítsa a festéket - A préslevegő állított poz. 8 állítani - Műanyag kefével végezzen tisztítást a pisztolytestben
13.4 A pisztoly nem zár rendesen szórás után	- A tömítő alátét vagy a golyó a tű végen elkopott. - A tű rugója elvesztette a rugalmasságát - A tű tömítés túl feszes	- Cserélje ki újra az alkatrészeket - Cserélje ki a rugót - Cserélje ki a tömítéseket újra
13.5 A pisztoly tű tömítése csöpög	- A tű tömítés elkopott - A tömítő hűvely nincsen eléggé meghúzva	- Cserélje ki a tömítéseket újra - Húzzon kicsit a hűvelyen
13.6 a pisztoly levegőt ereszt	- A levegős szelep rugó elgyengült - A szelep tömítés kopott - Hibás szelep	- Rugót cserélni poz. 31 - Cserélje ki a tömítést újra - Cserélje ki a szelepet a testben
13.7 A pisztoly nem ad elég terelő levegőt	- A tű megvezető elállítódott	- A terelő levegőt újra beállítani

A szórópisztoly rendszeres és alapos karbantartása jelentősen megnöveli annak élettartamát. A nagyjavításokra szakszerű szolgáltatásokkal állunk rendelkezésükre.

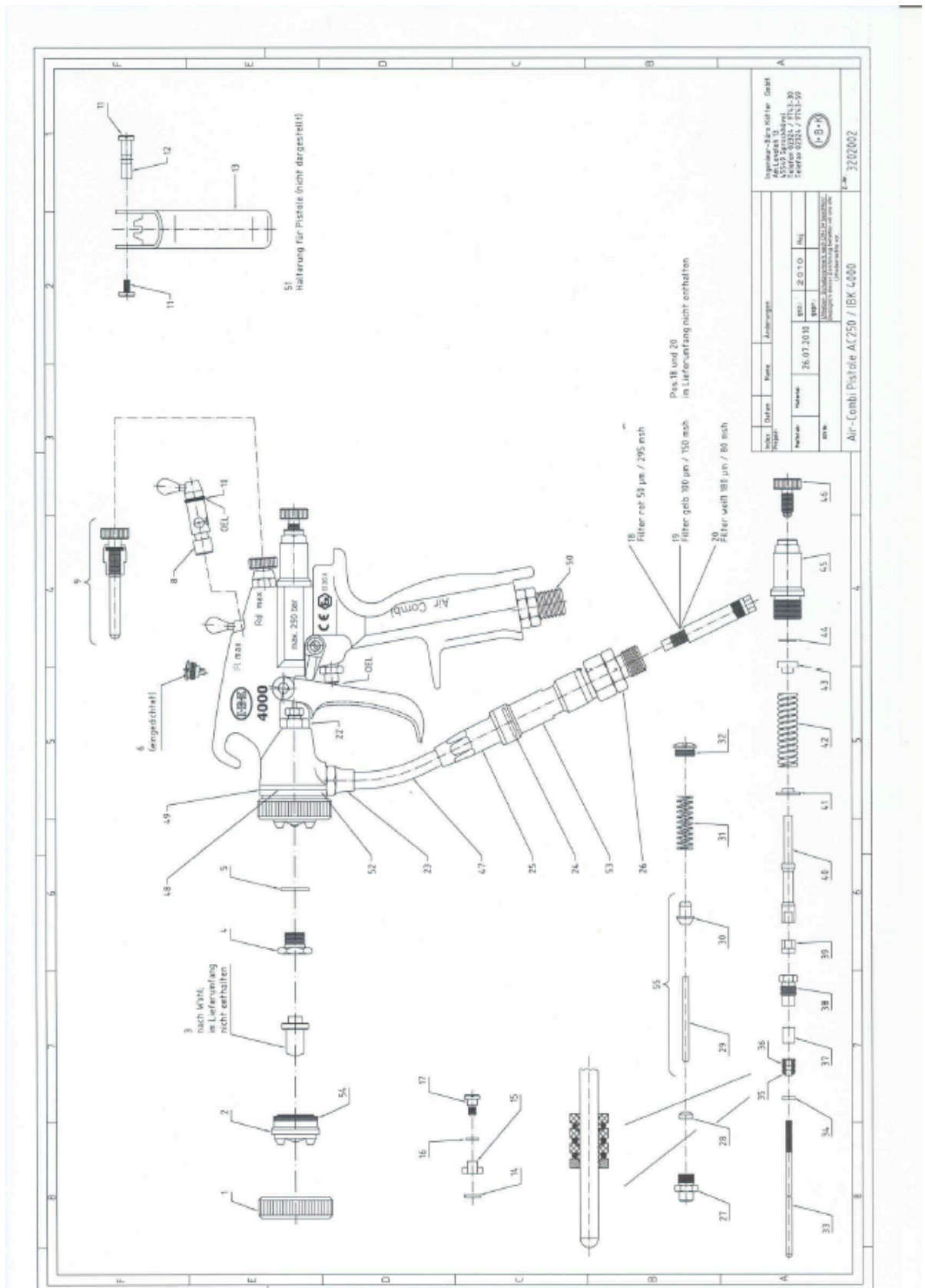

Index	Datum	Revis	Autoren
1	26.07.2018	gsp	2 0 1 0
2			
3			
4			
5			

Ingenieur-Büro Köhler GmbH
 47515 Goch
 47515 Goch
 Telefon 05231 / 7131-30
 Telefax 05231 / 7131-29
 www.koehler-bk.de

3202002