

Alacsony átfolyási mértékű pneumatikus nyomásszabályzó

Alacsony átfolyású nyomásszabályzó

- Levegő vezérlésű szelep:
 - Kapható 1:1, 1:2, és 1:3 arányokkal
 - Átfolyási mértékek 20 – 600 cc/min
 - Maximális folyadék nyomás 21 Bar



A nyomásszabályzó előnyei

- Folyamatos anyagnyomást biztosít az automata festési alkalmazásokhoz.
 - Rozsdamentes folyadék utak
 - A folyadék útja akadálymentes, így megelőzi az anyagmaradványok kialakulását és egyszerű tisztítani
 - Magas áramlású bypass a hatékonyabb mosás érdekében
 - Alacsony töltési térfogata kevés mosófolyadékot igényel tisztításnál
 - Az egyik leg kompaktabb pneumatikus nyomásszabályzó a piacon
 - Alacsony áramlási mennyiség szabályzó
 - Precízen szabályozható áteresztett anyagmennyiség
 - Ellenőrzött minőség
 - Precíz anyagmennyiség szabályzást tesz lehetővé az automata rendszerekben

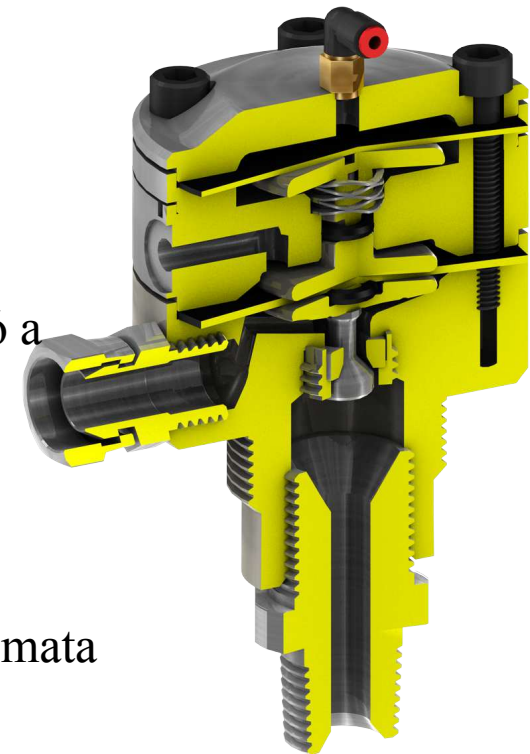

A szabályzó alkalmazásai

- Alkalmazások
 - Kényesebb gyártásoknál is pontos anyagmennyiség biztosítása
 - AirPro EFX szórópisztoly
 - Minden automata alkalmazás ahol pneumatikus anyagmennyiség szabályzás szükséges
 - Alacsony áramlás és anyagmozgatás, alacsony viszkozitású anyagokkal



1:1 es szabályzó 24C375

1:2 es szabályzó 24E471

1:3 es szabályzó 25E472

- Átviteli arány átalakítása
 - 1:1 24E501
 - 1:2 24E502
 - 1:3 24E503
- Szabályzó javító szett 24E504
 - Levegő és folyadék vezető részek
 - Csere ülék

