

# EcoBell2 SL EC

## Külső korona töltésű szóró harang

### Leírás

Az EcoBell2 SL EC szóró harang alkalmazható vízbázisú festékek elektrosztatikus felhasználásához. Kifejezetten a nagy anyagmennyiségű és gyártási sebességű műveleteknek az ellátására lett kifejlesztve. A festéket a szóró harang peremén a centripetális erő porlasztja el a kívánt mértékben, majd a külső korona

biztosítja annak elektrosztatikus feltöltését. Homogén porlasztást biztosít 50-700 ml/perc anyagmennyiség felhasználási tartományon belül miközben jelentősen megnöveli a festés sebességét elsőrangú felületi minőség biztosítása mellett.



### A felhasználó számára biztosított előnyök

- » A felhasználó számára biztosított előnyök
- » Magas anyag áramlási mérték maximális felületi minőség mellett
- » Maximális hatékonyságot biztosít
- » Akár 90% átviteli hatékonyság
- » Alkalmazható automata és robotos területen egyaránt
- » Gyors csere technológia
- » Optimalizált harang öblítés
- » Kettős formázó levegő rendszer
- » Automatikus festékcső központosítás
- » Moduláris felépítés a gazdaságos karbantarthatóság érdekében
- » DÜRR tesztelési és minőségi standardok
- » ATEX Ex II 2G T4



# EcoBell2 SL Direkt feltöltésű N34150002

## Műszaki jellemzők

Tömeg	6.500 g
Elektróda gyűrű átmérő	244 mm (9,6")
Hossz	283 mm (11,2")
Max. préslevegő nyomás	8 bar (116 psi)
Min. Préslevegő nyomás	6 bar (87 psi)
Maximális szemcseméret	5 µm
Szórási távolság	220 mm (8,7")
Ajánlott festési sebesség	0,2 – 0,6 m/s
Fordulatszám	8.000 – 70.000 f/perc
Ajánlott fordulat	15.000 – 55.000 f/perc
Max. folyadék áramlás	700 ml/perc (11,1 gal/óra)
Ajánlott áramlási mérték min.	80 ml/perc (1,23 gal/óra)
Ajánlott áramlási mérték max.	350 ml/perc (5,55 gal/óra)
Max. folyadék bemeneti nyomás	20,0 bar (290 psi)
Minimum légszükséglet turbin	100 NI/perc (3,5 sft <sup>3</sup> /perc)
Maximum légszükséglet turbina	730 NI/perc (25,8 sft <sup>3</sup> /perc)
Légszükséglet , motor	50 NI/perc (1,8sft <sup>3</sup> /perc)
Form. levegő 1 légszükséglet max.	450 NI/perc (15,9 sft <sup>3</sup> /perc)
Form. levegő 2 légszükséglet max.	440 NI/perc (15,5 sft <sup>3</sup> /perc)
Ajánlott légfogyasztás form. levegő	100-350 NI/perc
Maximális viszkozitás	180 mPas
Maximum páratartalom	65 +-5 %
Állandó áramerősség	400 µ A
Magasfeszültség	70 – 80 kV
ATEX jelölés	ATEX Ex II 2G T4

## Méretetek

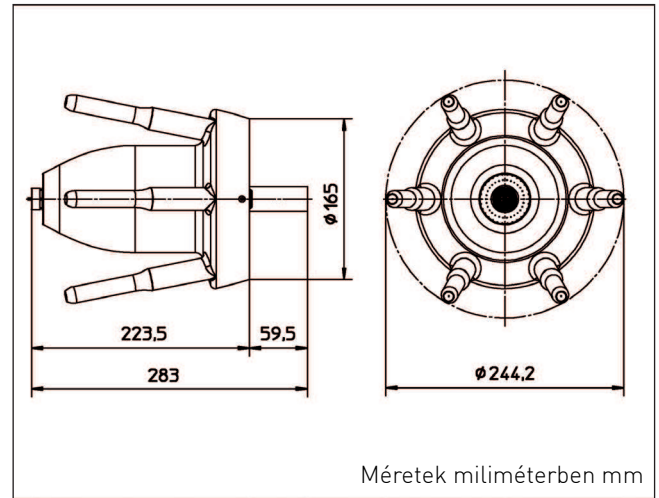

## Robbantott nézet

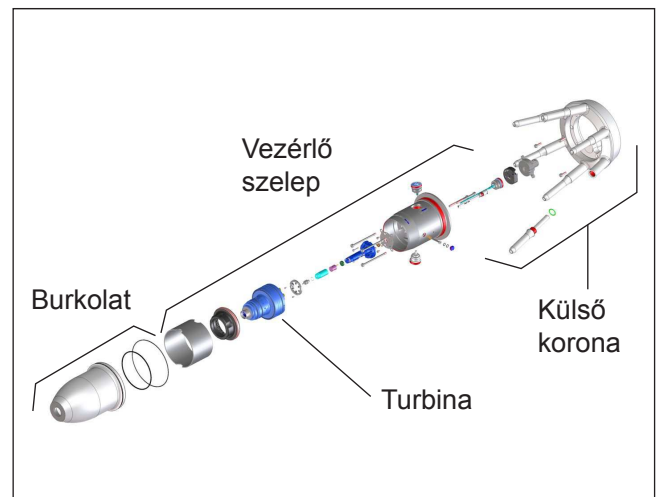

## Kiegészítők

Part No.	Description
N34850018	RP60 Px245 LI porlasztó fej verzió
N44050015	L140 EcoBell EC porlasztó ülék
M01530015	Magasfeszültségű csatlakozás 5 m, Külső töltésű
N65040001	Kézi földelő pálca
N34960001	Kontroller csatlakozó szett EcoBell2
W02100108	Installációs szett N34150001 AA
E09060502	Tömlő csatlakoztató tányér csomag
M24010343	AL akasztó egység 61x60x45 D20,1
N34770091	Peremes toldó szett EcoBell2 SL WAR EWS 5m
N32040146	Vezérlő szelep 1x4x6 9x12 SE4 kpl.
F30310002	EcoAUC egység LPR és Külső koronás kivitelhez
F30310005	EcoAUC egység EcoPump9 és külső koronás kivitelhez

## További információk

A harang porlasztó tárcsát külön kell rendelni.

Az alkalmazható szilárd test méretek az ISO 8573.1-2010 1-4-1 szabvány alapján.

A műszaki mennyiségek változhatnak a festék tulajdonságai az áramlási mérték, a harang forgási sebessége és a működtetési mód függvényében